

sabiel

ИСПАРИТЕЛЬНЫЕ УВЛАЖНИТЕЛИ-ОХЛАДИТЕЛИ-
ОЧИСТИТЕЛИ ВОЗДУХА

SABIEL MH25/MH25H

ИНСТРУКЦИЯ ПО ЭКСПЛУАТАЦИИ

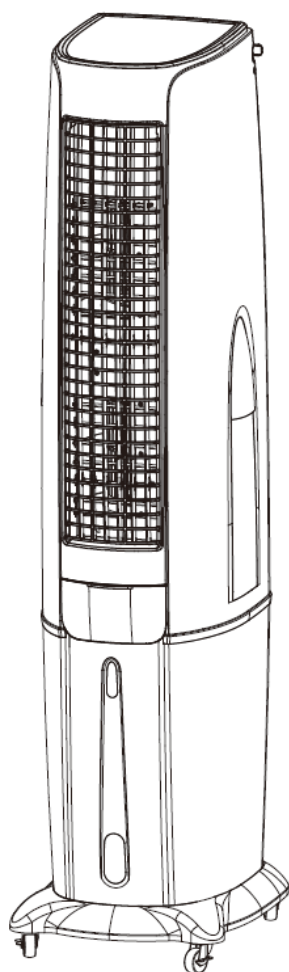

Прочтите эту инструкцию перед использованием оборудования!

СОДЕРЖАНИЕ

Комплектность.....	3
Схема аппарата.....	4
Технические характеристики.....	4
Установка и эксплуатация.....	5
Панель управления.....	6
Управление гигростатом.....	8
Меры предосторожности.....	10
Обслуживание охладителя-увлажнителя.....	12
Причины неполадок и устранение их.....	13
Негарантийные случаи.....	15
Гарантийный талон.....	16

ВВЕДЕНИЕ

Благодарим Вас за приобретение испарительного охладителя-увлажнителя воздуха серии SABIEL MH25/MH25H

Мы искренне надеемся, что данный аппарат создаст комфортные параметры воздуха в том месте, где Вы будете его использовать.

Чтобы работа испарительного охладителя была максимально эффективной и безопасной, внимательно изучите данную инструкцию, прежде чем начинать его использовать.

Производитель имеет право изменить технические характеристики оборудования.

НЕОБХОДИМО

!!!Внимание. Встроенный гигростат (контроллер) модели SABIEL MH25H настроен и готов к работе. Пожалуйста, самостоятельно не меняйте внутренние настройки контроллера, т.к. это может привести к выходу оборудования из строя!

Необходимые пользователю параметры влажности следует производить в соответствии с настоящей инструкцией (раздел «Управление гигростатом» МН25Н, стр. 8-9).

Для корректной работы охладителя необходимо:

- Обеспечить стабильное напряжение в сети. Отклонение от указанного в данном документе значения, не должно превышать $\pm 5\%$
- Заполнить бак водой перед каждым началом работы. Отсутствие (недостаточное количество) воды в баке может привести к поломке насоса.

Если основная цель применения МН25/МН25Н– охлаждение воздуха в помещении, необходимо обеспечить воздухообмен (вытяжку) в помещении, где установлен данный аппарат. В частности, это может быть открытое окно или проем.

Если основная цель применения МН25/МН25Н – увлажнение воздуха в помещении, необходимо минимизировать воздухообмен (вытяжку) в помещении, где установлен данный аппарат. В частности, закрыть окна/двери.

КОМПЛЕКТНОСТЬ

Аксессуары	МН25	МН25Н
Пульт дистанционный	1	1
Инструкция по эксплуатации	1	1
Гигростат	-	встроен
Колеса с фиксаторами	2	2
Колеса без фиксаторов	2	2

СХЕМА АППАРАТА

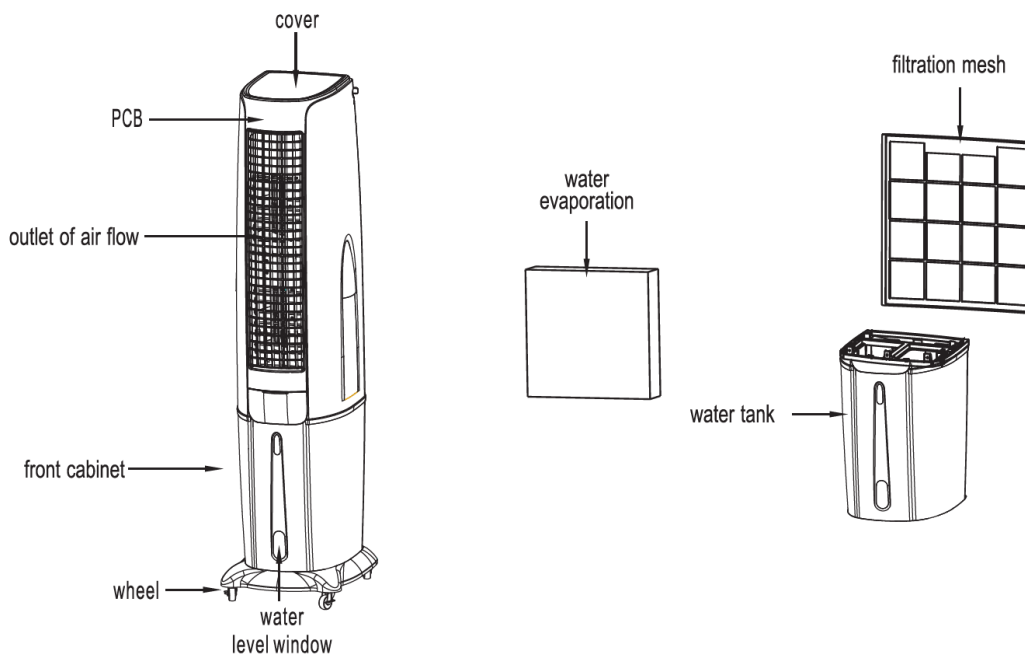

ТЕХНИЧЕСКИЕ ХАРАКТЕРИСТИКИ

Наименование характеристики	Значение/Ед. изм.
Обслуживаемая площадь охлаждения	50 м ²
Обслуживаемая площадь увлажнения	100÷ 320 м ²
Параметры сети	220-240 В/ 50 Гц
Потребляемая мощность	350 Вт
Производительность вентилятора	5000 м ³ /час
Тип вентилятора	центробежный
Регулировка скорости вентилятора/интенсивности испарения	Есть
Расход воды	72 л/сут.
Емкость бака	70 л

Подача воды	Ручной
Слив воды	Ручной
Наличие гигростата или термостата	Есть (*)
Уровень шума	45 дБ
Вес нетто	21.9 кг.
Габаритный размер	412x498x1713 мм

(*) Для моделей МН25/МН25Н

УСТАНОВКА И ЭКСПЛУАТАЦИЯ

1. Снимите с охладителя коробку и установите его на твердой горизонтальной защищенной от нагрева поверхности
2. Убедитесь в полной комплектности охладителя в соответствии с данным паспортом
3. Потяните на себя крышку заливного отверстия чтобы наполнить водой бак аппарата.

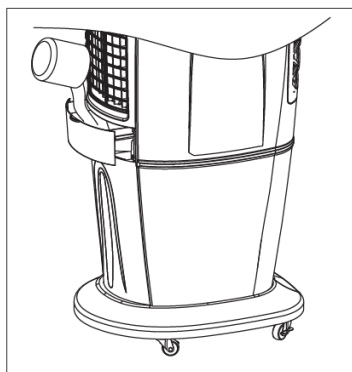

Внимание! Уровень воды в баке всегда должен находиться между отметками Min и Max.

Убедитесь, что параметры вашей электросети соответствуют:
220В/50Гц

(!) В целях гигиены регулярно меняйте воду в баке, а также производите чистку бака от осевшей в нем пыли и грязи.

4. Подключите охладитель-увлажнитель к электросети нажмите кнопку. Сигнал зуммера и индикатор на панели управления покажут, что

охладитель-увлажнитель готов к работе. Кнопкой **ON/OFF** запустите работу охладителя.

Во избежание поражения электрическим током:

Запрещается подсоединять/отключать увлажнитель- охладитель к/из электросети мокрыми руками

Запрещается отсоединять аппарат от сети во время его работы.

Следует убедиться в надежности соединения аппарата с электросетью.

ПАНЕЛЬ УПРАВЛЕНИЯ

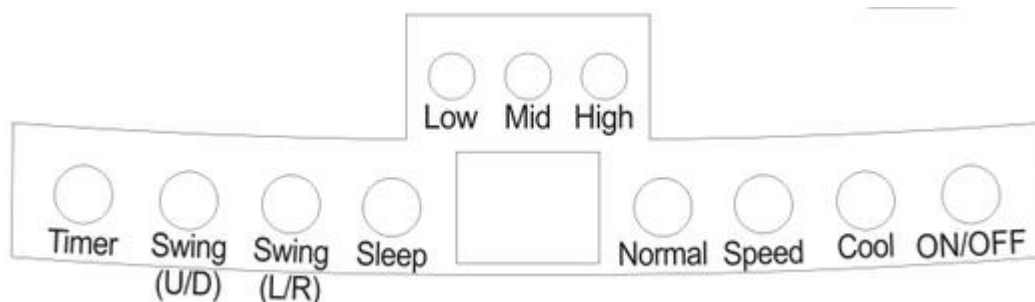

Примечание:

Пульт дистанционного управления имеет те же функции, что и панель управления



Для моделей SABIЕL МН25

ON/OFF: Нажмите данную кнопку для включения аппарата в работу. Если это первая эксплуатация, аппарат включится в режиме средней скорости на 3 секунды. Далее переключится на низкую скорость вращения вентилятора. При последующих запусках охладителя, он будет включаться в работу в том

режиме, в котором работал перед его выключением. Для отключения аппарата также нажмите кнопку **ON/OFF**.

NORMAL: (ОБЫЧНЫЙ режим подачи воздуха): использует выбранную скорость вентилятора (ВЫСОКАЯ(ТУРБО)/СРЕДНЯЯ/НИЗКАЯ)

SLEEP: (РЕЖИМ ДЛЯ СНА). Работа аппарата в данном режиме происходит бесшумно. В этом режиме также предусмотрены три скорости вентилятора (ВЫСОКАЯ/СРЕДНЯЯ/НИЗКАЯ)

SPEED: Скорость вращения вентилятора можно управлять с помощью кнопки **SPEED**. Для выбора нужной скорости последовательно нажимайте данную кнопку. Соответствующее значение скорости отобразится на панели:
1→2→3→1.

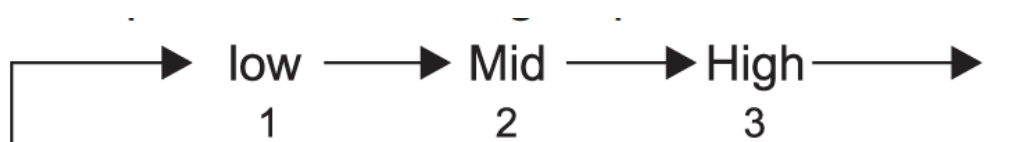

Установка максимального значения скорости обеспечивает быстрее достижение требуемых параметров.

SWING L/R: Угол поворота горизонтальных шторок устанавливается с помощью данной кнопки. Нажмите **SWING** раз, чтобы привести шторки в движение. Повторное нажатие данной кнопки зафиксирует удобное для вас направление воздушного потока.

SWING U/D: Угол поворота вертикальных шторок устанавливается с помощью данной кнопки. Нажмите **SWING** раз, чтобы привести шторки в движение. Повторное нажатие данной кнопки зафиксирует удобное для вас направление воздушного потока.

COOL: (ОХЛАЖДЕНИЕ/УВЛАЖНЕНИЕ). Нажатие этой кнопки запускает режим увлажнения/охлаждения (включает гигростат на модели MH25H). При текущей влажности в помещении ниже заданной (для модели MH25H), аппарат начнет работу. По достижении необходимой влажности аппарат прекратит работу, войдет в режим ожидания. Выключение аппарата производится также кнопкой **ON/OFF**.

TIMER: установите таймер охладителя с помощью данной кнопки. Таймер может быть установлен в интервале 24 часа, с шагом в 1 час.

УПРАВЛЕНИЕ ГИГРОСТАТОМ (МОДЕЛЬ МН25Н)

1. Описание панели

Внимание! Модификация МН25Н поставляется в комплекте с дополнительным контроллером управления, который обеспечивает автоматическую работу увлажнителя.

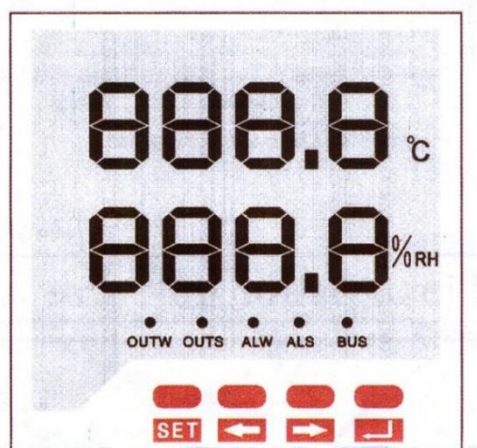

!!! Встроенный гигростат (контроллер) настроен и готов к работе. Пожалуйста, самостоятельно не меняйте внутренние настройки контроллера, т.к. это может привести к выходу оборудования из строя!

Данный контроллер НЕ управляет параметрами температуры воздуха в помещении.

Для настройки параметров требуемой влажности, пользователю необходимы две установки:

1. **HSD** (требуемое значение влажности в помещении, в %)
2. **ННУ** (значение запаздывания-настройка верхнего и нижнего предела включения/отключения увлажнителя, в %).

Верхняя строка контроллера отображает **ФАКТИЧЕСКОЕ** значение температуры, в °С. Нижняя строка контроллера отображает **ФАКТИЧЕСКОЕ** значение влажности, в %.

1.1. Режим увлажнения:

Если фактическое значение влажности воздуха **МЕНЬШЕ** необходимого (заданного) значения, аппарат начинает работу.

Когда фактическое значение влажности воздуха **РАВНО** или **БОЛЬШЕ** заданного значения, аппарат автоматически прекратит свою работу.

При уменьшении фактического значения влажности на величину интервала отклонения (запаздывания) от установленного значения, аппарат автоматически начнет работать.

2. Установки необходимых значений.

Включите аппарат в сеть. На табло контроллера гигростата отобразится текущее значение температуры и влажности воздуха.

2.1. Установка необходимого значения влажности.

- Нажмите и удерживайте кнопку **SET** в течение 5-ти секунд. На верхней строке табло появится значение **CSd**.
- Кнопками **←** и **→** выберите значение **HSd**.
- Нажимая кнопку **SET** несколько раз, перейдите на нижнюю строку дисплея, для **УСТАНОВКИ ТРЕБУЕМОГО ЗНАЧЕНИЯ ВЛАЖНОСТИ В %**.
- Кнопками **←** и **→** установите требуемое значение влажности. Переход на каждую следующую цифру в табло контроллера, производится кнопкой **SET**.
- Для сохранения выбранного значения нажмите 
- Кнопками **←** и **→** выберите значение **ННУ**
- Нажмите **SET** для перехода на нижнюю строку дисплея
- Кнопками **←** и **→** установите необходимое значение запаздывания (отклонения) от требуемого значения в диапазоне 0.0-50.00.

Например: необходимо, чтобы увлажнитель поддерживал влажность в помещении в диапазоне 45-50%.

- Устанавливаем требуемое значение влажности 50% (**HSd – 050.0**).

- Устанавливаем значение отклонения 5% (**ННУ-005.0**).

По достижении влажности в помещении 50% увлажнитель автоматически отключится, а при снижении влажности ниже 45%, увлажнитель автоматически включится. Аппарат будет поддерживать влажность в диапазоне 45-50%.

- Для выхода из режима установок 2 раза нажмите 

3. Меню настроек гигростата

- Нажмите **SET** и удерживайте в течение 5 секунд. На верхней строке дисплея появится значение **CSd**.
- Кнопками **←** и **→** выберите в меню необходимую установку.

Код	Меню	Инструкция	Значения	Установка по умолчанию
-	C (верхняя строка)	Фактическое значение температуры воздуха	-40~100 °C	-
-	Rh% (нижняя строка)	Фактическое значение влажности воздуха	0~99 %	-
HSd	HSd	Установка значения влажности	0.0~99.9 %RH	50
HOU	HOU	Выбор режима контроля влажности (0-установлен по умолчанию)	0: Увлажнение включено 1: Увлажнение отключено	0
HNУ	HNУ	Интервал отклонения от установленного значения влажности	0.0~50.0 %	10

МЕРЫ ПРЕДОСТОРОЖНОСТИ

1. **Внимание!** Необходимо отключать охладитель-увлажнитель от электросети на время, когда он не используется.
2. Внимательно изучите всю инструкцию перед началом работы аппарата.
3. Ремонт и техническое обслуживание аппарат должны производиться специально обученным персоналом.
4. Храните и эксплуатируйте охладитель-увлажнитель в сухих местах. Запрещается погружать аппарат в воду или другие жидкости.

5. Необходимо отключать аппарат от электросети на время: заполнения водой, перемещения, перед установкой и обслуживанием.
6. Необходимо отключать охладитель-увлажнитель от электросети на время, когда он не используется.
7. Запрещается внедрять посторонние предметы в любые отверстия аппарата во время его работы.
8. Запрещается устанавливать аппарат вблизи источников тепла и пламени. Не покрывайте аппарат легкогорючими материалами. Аппарат должен быть установлен на строго горизонтальной поверхности.
9. Не использовать за пределами помещений.
10. Поддерживайте уровень заполнения бака между отметками MIN и MAX.
11. Заполненный водой аппарат следует перемещать так, чтобы предотвратить расплескивание из него воды
12. Не кладите никакие предметы на крышку охладителя. Отверстия входа и выхода воздуха в/из аппарата не должны иметь препятствий во время работы аппарата.
13. Не используйте агрессивные очистители (растворители) для чистки корпуса аппарата. Чистка корпуса охладителя должна выполняться при помощи мягких моющих средств и тряпки.
14. Не следует трогать трясти, стучать по аппарату во время его работы во избежание его автоматического отключения. Если же это произошло – перезапустите аппарат.
15. Следует не реже 1 раза в 3 дня опорожнять бак и производить его чистку.
16. Настоятельно рекомендуется опорожнять бак на время его простоя, даже если время без работы не более 2х дней.

Внимание! Нарушение режима очистки бака и фильтров приведёт к образованию плесени и цветению воды, что в свою очередь станет причиной неприятного запаха, налёта на внутренней части корпуса аппарата и необходимости замены комплекта фильтров:

<https://sabiел.ru/stati/kogda-menyat-filtry-ispariteli-na-okhladitelyakh-uvlazhnitelyakh-sabiел/>

17. Не размещать аппарат в непосредственной близости с источниками напряжения.

18. В случае возникновения технических вопросов или неполадок, обращайтесь к специалистам сервисного центра.
19. Использовать аппарат только по его прямому назначению
20. Запрещается использовать аппарат с поврежденным кабелем.
21. Устанавливайте аппарат в местах, недоступных для детей.
22. Следите, чтобы кабель аппарата не подвергался тепловому или механическому воздействию.
23. Тщательно промойте аппарат перед его первым пуском.
24. Не используйте металлических мочало/щеток для чистки аппарата.
25. Не использовать легковоспламеняющиеся жидкости для чистки аппарата.
26. Не подключать охладитель-увлажнитель в розетку с другими источниками потребления. Используйте индивидуальную розетку.
27. Сначала подключайте кабель к аппарату, затем в электросеть. Для отсоединения аппарата от сети вначале выключите его кнопкой OFF, затем выньте из розетки.
28. Не используйте новые и старые батарейки в пульте дистанционного управления.
29. Удалите батарейки из пульта дистанционного управления на время, когда аппарат не используется.
30. Не допускайте попадания воды на панель управления аппарата

ОБСЛУЖИВАНИЕ ОХЛАДИТЕЛЯ-УВЛАЖНИТЕЛЯ

Если Вы хотите, чтобы Ваш охладитель-увлажнитель испарительного типа не снижал своей эффективности со временем, охлаждающие пластины и защитные сетки необходимо мыть.

Для этого используйте теплую воду (до 40 °С) и очень мягкую щетку. Без нажима удалите пыль и «накипь» с поверхностей фильтров. Просушите тщательно перед установкой обратно в аппарат. Дайте охладителю поработать, чтобы окончательно просушить охлаждающие пластины.

На время разборки и «санитарных» мероприятий аппарат необходимо отключить от сети. В случае чистки пульта, не забудьте предварительно вынуть из него батарейку.

Для очистки экрана панели управления используйте мягкую, чуть влажную тряпку. Использование любых растворителей, в том числе спиртосодержащих не разрешается

ОСНОВНЫЕ ПРИЧИНЫ НЕПОЛАДОК И МЕТОДЫ ИХ УСТРАНЕНИЯ.

№	Поломка	Причина поломки	Как устранить	Примечания
1	Охладитель-увлажнитель не включается. Не реагирует ни на одну кнопку	Отсутствие тока в сети. Неполное примыкание вилки к розетке	Проверьте напряжение сети. Обеспечьте полное примыкание вилки к розетке.	Используйте вольтметр для проверки параметров электросети
		Не работает пульт управления	Замените батарейку	
		Ошибка платы управления	Подлежит ремонту/замене специалистом сервисного центра	Обратитесь в авторизованный сервисный центр
2	Вентилятор охладителя не реагирует на включение/выключение кнопки "Speed"	Неисправен двигатель	Подлежит ремонту/замене специалистом сервисного центра	Обратитесь в авторизованный сервисный центр
		Неисправен кабель питания	Подлежит ремонту/замене специалистом сервисного центра	Обратитесь в авторизованный сервисный центр

3	Отсутствие "охлаждающего" эффекта при работающем насосе	Загрязнение пылевого и/или охлаждающего фильтров	Промойте или замените фильтры	
		Отсутствие воды в баке	Залейте воду в бак	
		Исчерпан ресурс охлаждающего фильтра	Замените фильтр	
		Загрязнена трубка подачи воды на фильтры	Промойте трубку подачи воды	
		Высокая относительная влажность в помещении/атмосферная	Отключите насос. В условиях избыточной влажности нет смысла в его работе. Пользуйтесь режимом вентиляции	
4	Не запускается насос	Неисправен насос или нарушена система его подключения	Подлежит ремонту/замене специалистом сервисного центра	Обратитесь в авторизованный сервисный центр
5	Выходящий из охладителя воздух содержит капли воды	Исчерпан ресурс охлаждающего фильтра	Замените фильтр	

6	Затхлый запах выходящего из охладителя воздуха	Охладитель-увлажнитель нуждается в санитарной обработке	Слейте воду из бака. Произведите мойку фильтра и аппарата изнутри	(!) Несколько неприятный запах, исходящий из абсолютно нового охладителя, не должен являться причиной для беспокойства. Он исчезнет в течение одного дня эксплуатации аппарата
7	Образование "налёта" на внутренней поверхности бака и фильтрах	Высокая засоленность используемой воды.	Обеспечьте регулярный дренаж воды из бака	

Внимание! В случае, если описание поломки отсутствует в данной таблице, свяжитесь с авторизованным сервисным центром или технически квалифицированным специалистом.

Не вскрывайте охладитель-увлажнитель и не производите ремонт самостоятельно.

СЛУЧАИ, НЕ ПОКРЫВАЕМЫЕ ГАРАНТИЙНЫМ

ОБСЛУЖИВАНИЕМ

-
1. Истечение срока гарантии
 2. Нарушение правил эксплуатации и обслуживания охладителя

3. Использование заказчиком неоригинальных запасных частей и расходных материалов
4. Нарушение целостности конструкции охладителя
5. Самостоятельный ремонт
6. Механические/температурные/химические повреждения корпуса охладителя

ПРИНЦИПАЛЬНАЯ ЭЛЕКТРИЧЕСКАЯ СХЕМА

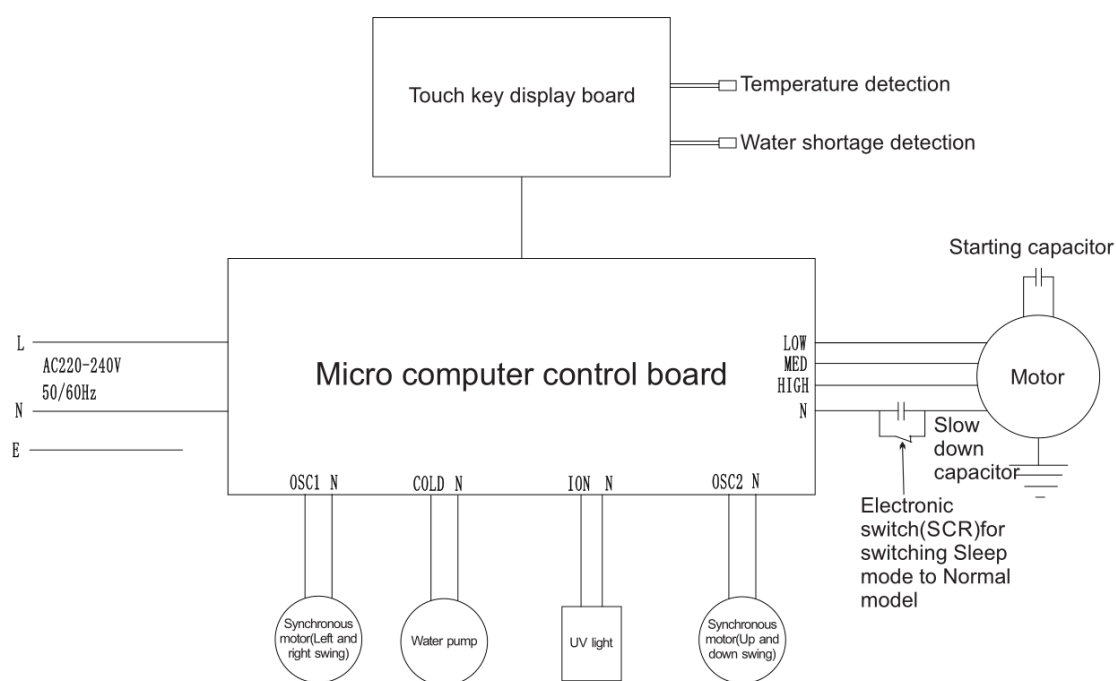

ГАРАНТИЙНЫЙ ТАЛОН SABIЕL

Условия гарантии

ООО «СИЕСТА», правообладатель торговой марки SABIЕL, гарантирует отсутствие в поставляемом оборудовании явных и скрытых производственных дефектов, возникших вследствие некачественного сырья и материалов, нарушения процесса изготовления, сборки и упаковки оборудования.

В случае выявления дефекта, возникшего по вине производителя, ООО «СИЕСТА» принимает на себя обязательство по устранению выявленных недостатков в порядке, предусмотренном Гарантийными обязательствами и действующим законодательством.

На официально поставляемое оборудование торговой марки SABIЕL – испарительные увлажнители-охладители МН25/МН25Н, устанавливается срок гарантии **12 (двенадцать) месяцев**.

Проведение гарантийного ремонта

Для проведения гарантийного ремонта владелец оборудования может обратиться в авторизованный сервисный центр или представить оборудование Продавцу. С оборудованием должен быть представлен документ, подтверждающий дату приобретения оборудования (должным образом оформленный гарантийный талон, счет-фактуру, кассовый чек, накладную, и т. д.). В случае, если дату приобретения оборудования установить невозможно, любой ремонт, производимый сервисным центром, оплачивается владельцем оборудования.

Расходы по доставке оборудования для проведения гарантийного ремонта несет владелец оборудования, за исключением случаев, прямо предусмотренных законом. Владелец оборудования обязан использовать упаковку, обеспечивающую сохранность оборудования, представляемого для гарантийного ремонта.

Отказ от ответственности

ООО «СИЕСТА» не несет ответственности в случае повреждения, отказа оборудования, а также нанесенного им ущерба в случае, если это явилось следствием:

- нарушения потребителем правил эксплуатации оборудования;
- самостоятельной модификации;
- несанкционированного ремонта;
- использования оборудования не по прямому назначению;
- механического повреждения, вызванного внешним воздействием.
- Не могут быть даны гарантии соответствия индивидуальным требованиям потребителя.

Исполнение гарантийных обязательств

В соответствии с гарантийными обязательствами, ООО «СИЕСТА», по своему выбору: произведет ремонт оборудования, используя новые или восстановленные в заводских условиях узлы и детали, или заменит на новое или восстановленное. Иные способы исполнения обязательств не предусмотрены.

В контексте гарантийных обязательств, «восстановленным» считается оборудование, узел, деталь, восстановленные сервисным центром ООО «СИЕСТА», в соответствии с оригинальными спецификациями.

После гарантийной замены / ремонта оборудования или его части, замененные позиции переходят в собственность ООО «СИЕСТА».

Ограниченный срок гарантии распространяется на комплектующие, изнашиваемые в процессе эксплуатации. К ним относится **водяная помпа**, срок гарантии которой **6 (шесть) месяцев**.

Гарантийные обязательства не распространяются на запчасти аксессуаров, вышедшие из строя в результате естественного износа, а также на расходные материалы, в том числе на **фильтры-испарители и фильтры-сетки**.

Гарантийные обязательства не распространяются в случае, если оборудование частично или полностью утратило функциональность в связи с:

- нарушением правил эксплуатации;
- несанкционированным ремонтом или модификацией;
- механического повреждения, вызванного внешним воздействием;
- применения оборудования не по его назначению;
- попаданием посторонних предметов, веществ, насекомых, отходов производства, жидкостей (за исключением, предусмотренных в руководстве по эксплуатации), воздействием высоких и низких температур, высокой влажности (за исключением, оборудования, для которого это предусмотрено), агрессивных сред;
- несоответствия параметров электросети;
- использования ненадлежащего качества расходных материалов, а также расходных материалов, не одобренных к использованию сервисным центром ООО «СИЕСТА» или уполномоченным им сервисным центром;
- стихийных бедствий или форс-мажорных ситуаций.

Модель: **SABIEL МН25** **МН25Н**

Серийный номер: _____

Дата выписки гарантийного талона: « » _____ 20 года

Выдал: _____
(М.П.)

Дата продажи: « » _____ 20 года

Подпись продавца: _____
(М.П.)

Подпись покупателя: _____